



Byť prvou voľbou

VAGONÁR

5/6
máj / jún
2021

Dvojmesačník zamestnancov spoločnosti TATRAVAGÓNKA Poprad • Ročník XX. • vagonar@tatravagonka.sk



- SPÚŠŤAME LINKU RENS
- PREDSTAVUJEME PROTOTYPY II. ČASŤ
- ABSOLÚTNY SUPERMARIO 2020
- UROB TEN SPRÁVNY poKROK

Foto: Kristián Kardoš

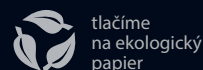

PROJEKTY ČASŤ II. Z PROTOTYPOVEJ DIELNE

ANI V DRUHOM
POLROKU 2021
ÚSEK VÝVOJA
A PROTOTYPOVÁ
DIELŇA NEPOĽAVUJÚ
Z DYNAMICKÉHO
TEMPA. DO KONCA
ROKA MUSÍ
OPUSTIŤ BRÁNY
SPOLOČNOSTI EŠTE
6 PROTOTYPOVÝCH
VAGÓNŮV
A NIEKOĽKO
PODVOZKOV
A PODVOZKOVÝCH
RÁMOV.

Prvým v poradí je **Samms**, ktorý má so svojím predchodcom spoločný hlavne názov. Kostra spodku vozňa ako aj funkcionálnosť vozňa je výrazne vyššia. Obsahuje priečne poistné klíny,

ktoré sú zabudované do vozňa s ich obsluhou z boku vozňa. Ďalej sú oba predstavy vozňa vybavené odklopnými klapkami slúžiacimi na rozšírenie vozňa do strán pre vylepšenú nakládku.

Vozň je navyše vybavený množstvom odkladacieho priestoru vo forme skriniek, ktoré slúžia na odloženie poistného a viazacieho vybavenia. Od „prototypkárov“ sa požaduje výroba až 3 ku-

sov týchto vozňov. Jeden pôjde na certifikačné skúšky do Čiech a ďalšie dva do skúšobnej prevádzky, ktorá je plánovaná v Nemecku. Včasnosť doručenia vozňov je viac než kľúčová.

Ďalší z radu obilninových vozňov z dielne Tatravagónky bude zhotovený o objeme 103 m³ s označením **Tagnpps 103** m³. Ide o vozň určený na prepravu obilia a iných sypkých komodít. Zaujímavosťou je strecha, ktorá bude ovládaná pomocou ručného kolesa zo zeme z oboch strán vozňa.



Tagnpps 103



Samms 490

Ďalej budú nasledovať:

► **Vozeň Sgnss 60'.**

Štandardný 60-stopový kontajnerový vozeň vybavený kotúčovou brzdou.

► **Cisternový vozeň**

Zacens o objeme 73 m³. Ide o bezkostrové vyhotovenie pre nášho dlhoročného nemeckého zákazníka. Vozeň je určený na prepravu látok triedy 3 v zmysle RIDu. Výroba prototypu začne cisternou v predstihu, a to začiatkom 3. kvartálu 2021.

► **Výsypný vozeň**

Tadns 83 m³ určený na prepravu štrku, jeho výroba začne už v 3. kvartáli 2021. Tento odolný vozeň disponuje smerovými sklzmi, ktoré umožňujú vyprázdnenie vedľa koľaje z jednej, prípadne z oboch strán súčasne. Strecha sa odklápa do jednej strany a je ovládaná pomocou ručného kolesa z prechodovej plošiny.

A záver tohto roka by mala uzatvárať prototypová dielňa nábehom

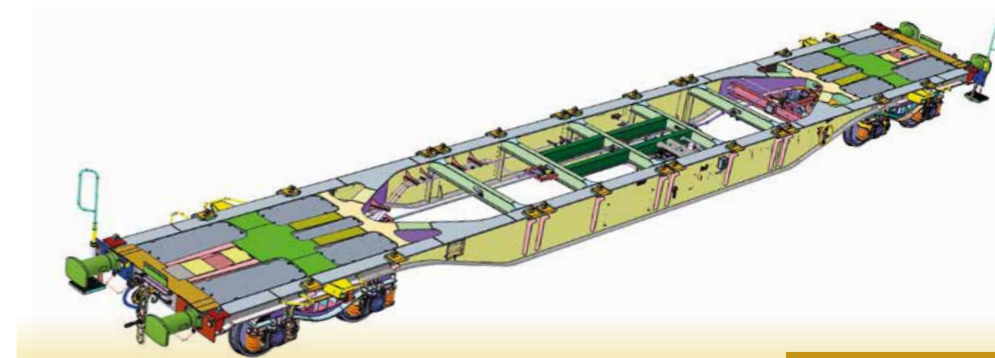

Sgnss 60

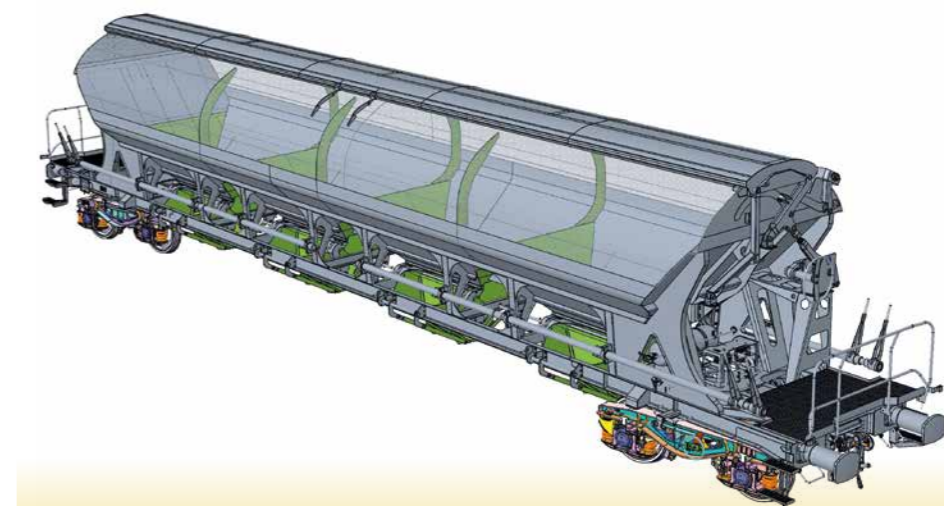

Tadns

výroby ďalšieho prototypu výsypného vozňa o objeme 65 m³ typu **Tanoos**. Vozeň bude určený na prepravu kremečitého piesku a výzvou bude dodržanie tesnosti výsypných klapiek. Okrem výroby vozňov v tomto roku bude pro-

totypová dielňa vyrábať aj rámy podvozkov pre únavové skúšky. Ide vo veľkej miere o podvozky koncepcie Y25 pre pripravovaný nový kapsový vozeň určený pre španielsky rozchod. Skúšať sa budú dve konštrukčné riešenia.

Ďalej to bude jeden rám pre nápravové zaťaženie 25 t v koncepčnom vyhotovení NG (New Generation). Okrem NG rámu do konca roka očakávame aj zmontovanie dvoch kompletných kusov týchto podvozkov pre skúšky pod vozňom.

Samostatnou kapitolou je vývoj inovatívneho rámu podvozka Y25 z ľahkých zliatin, o ktorom vám prinesieme viac informácií v nadchádzajúcich číslach časopisu Vagonár.

Dipl. Ing. Marián Moravčík, Ph.D.
hlavný konštruktér



Zacens 73



RENS

Po roku vývoja, práce na detailoch a stavbe prototypu sme v máji spustili sériovú výrobu vagóna Rens. Spolu 122 plošinových vozňov v troch rôznych prevedeniach (80 ks s výstupom na vozeň, 40 ks bez výstupu na vozeň a 2 ks bez bočných klapiek) bolo navrhnutých a vyvinutých pre nášho nového zákazníka SBB – Schweizerische Bundesbahnen (Švajčiarske spolkové železnice).

Vagón Rens je nízkostený plošinový vagón s odklopnými bočnými

a čelnými klapkami, sklopnými klanicami a drevenou podlahou. Súčasťou podlahy sú ocelové podvaly so zabudovanými uväzovacími prvkami na zaistenie prepravovaného materiálu ako sú palety, betónové podvaly, koľajové polia či debny so sypkým materiálom. Tento štvornápravový vagón určený na stavbu a údržbu železničnej infraštruktúry vo Švajčiarsku je zaradený do skupiny pracovných strojov. Ide o špeciálne upravený, nižšie položený vozeň s množstvom prv-

kov, ktoré kladú dôraz na bezpečnosť jazdy a obsluhujúceho personálu.

Pracovníci na BU12 pracujú na vozni s podstatne vyššou prácnosťou v porovnaní so štandardným plošinovým vozňom typu RENS, ktorý bol v Tatravagónke Poprad vyrábaný v rokoch 2000 – 2002. Pri tomto projekte rozvíjame taktiež spoluprácu so sesterskou spoločnosťou Zastrova, a.s., ktorá nám dodáva podskupiny ako predstavky a bočné klapky.

Je to pre nás prestíž a výzva zároveň, vyrábať vozne pre zákazníka z krajiny, ktorá je známa svojou presnosťou a kvalitou. Preto je dôležité pri výrobe tohto vozňa sklbiť odbornosť, kvalitu a skúsenosti. Pracovníkom na BU12 prajeme pri tomto projekte veľa zdraru a trpezlivosti, aby naše vozne v prevádzke fungovali ako povestné švajčiarske hodinky.



kolektív Úseku predaja

OKULIARE BUDÚCNOSTI



Nečakaný príchod pandémie spôsobil zásadné zmeny zo dňa na deň. Presun kancelárskych priestorov do domova a obmedzené podmienky fungovania vo fabrikách si vyžiadali zásadnú zmenu v našom prístupe k práci. Nutnosť udržať kontakt so zákazníkom, nezastaviť predaj vozňov a udržať fabriku v pohode bola operatíva, ktorá sa menila každou hodinou.

Pandémia nám však ukázala, že mnohé veci sa dajú robiť inak najmä vďaka moderným komunikačným technológiám. Predsudky a strach z on-line rozhovorov museli ísť bokom. Nepredstaviteľné sa stalo skutočnosťou a prebiecky vozňov sa v pomerne krátkom čase začali realizovať v on-line svete prostredníctvom telefónov. Náročnosť úkonu prebiecky si však

vyžaduje sústredenost, aktívnu komunikáciu, plne zapojené obe ruky za predpokladu zachovania bezpečnosti všetkých účastníkov. Vďaka aktívnemu prístupu a odhodlaniu pracovníkov na hale predaja vozňov a „kvalitárov“ sa podarilo udržať finálne predaje v chode, avšak bolo potrebné hľadať lepšie riešenia komunikácie so zákazníkom.

V spolupráci s IT oddelením sme pátrali po technológii, ktorá by nám takpovediac „rozviazala ruky“. Napokon voľba padla na inteligentné okuliare, ktoré zásadným spôsobom uľahčia finálne prebiecky. Okuliare RealWear HoloM2 sú svetovou jednotkou v oblasti hands-free technológií.

Vytvorené pre priemysel:

- 100 % ovládanie hlasom, rozpoznávanie hlasu aj v hlučnom prostredí,
- rušenie okolitého hluku, fungujú aj pri 100 dB okolitého hluku,
- displej sa javí ako tablet s veľkosťou 7" a viditeľ-

- nosť je zabezpečená aj na priamom slnku,
- kompatibilné s OOP – navrhnuté pre prácu so štandardnými prilbami, ochrannými okuliarmi a čiapkami s výstuhou,
- s výkonom tabletu - Chipset Qualcomm Snapdragon™ 626, operačný systém Android 10,
- zhotovujú fotodokumentáciu a natáčajú video prebiecky,
- umožňujú prehrávať a prezerať dokumenty/fotografie/videá,
- podpora on-line prebieckou pomocou aplikácií Microsoft Teams, Webex, Frontline xAssist.

Odolné pre drsné podmienky:

- vodotesné, odolné voči prachu aj pádu, teplote odolné (práca od -20 do +50 °C).
- Okuliare sú u nás v Tatravagónke zatiaľ v testovacej fáze, no už teraz vieme povedať, že budú prínosom nielen pri on-line prebiecku, ale aj ako technická podpora pri riešení jednotlivých úloh či reklamácií priamo v teréne.

Ing. Roman Tökoly
manažér kvality



TYPY ŽELEZNIČNÝCH ROZCHODOV ČASŤ I.

Železničné vozidlo je, na rozdiel od iných druhov vozidiel, pevne viazané na koľaj, ktorá vozidlo vedie. Z tohto dôvodu musí vyhovovať pre každý úsek trate niektorým obmedzujúcim podmienkam, hovoríme o priechodnosti vozidla.

Priechodnosť vozidiel delíme podľa:

- rozchodu koľaje,
- únosnosti koľaje,
- najmenšieho polomeru oblúka,
- priečných rozmerov vozidla,
- výbavy vozidla.

V tomto článku si povieťme viac o rozchode koľaje. V železničnom svete je to jeden z najdôležitejších údajov. Ten je definovaný tak, ako je vidieť na obrázku

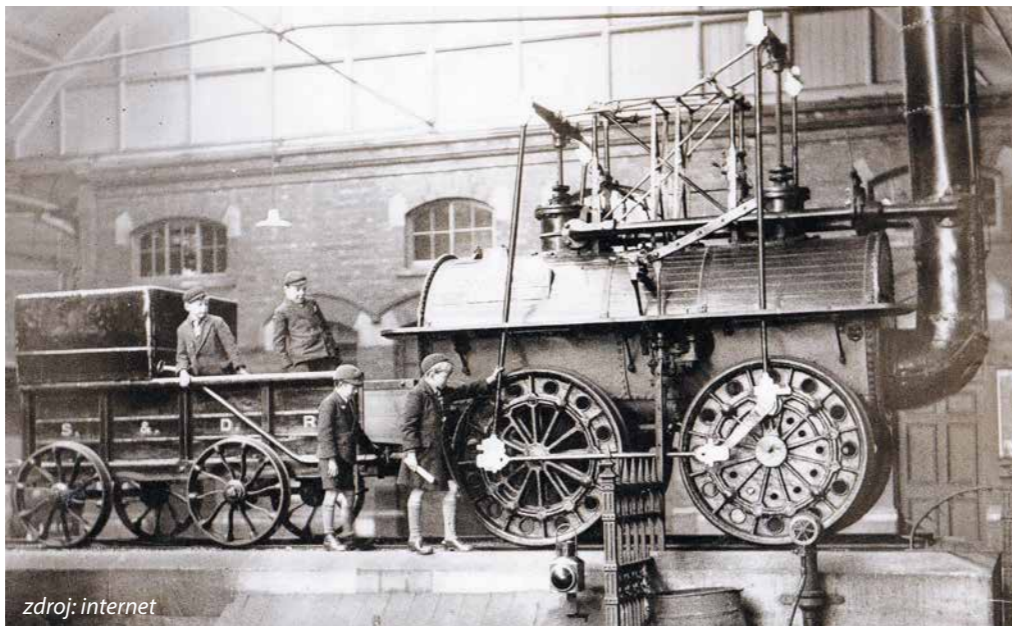

zdroj: internet

v železničnej preprave by bolo najjednoduchšie, ak by bol takýto rozchod po celom svete rovnaký. Nie je tomu však tak.

Nám najznámejší a celosvetovo najpoužívanejší železničný rozchod je „normálny“ alebo aj

Čína a Austrália. Čiže komerčne najvyužívanejšie a najpoužívanejšie trate. Pre odpoveď na otázku prečo práve 1435 mm a prečo nie všade vo svete, musíme zísť hlbšie do histórie vývoja železnice.

Najrozšírenejšou definíciou, ktorá je s najväčšou pravdepodobnosťou iba legendou, je tá, že šírka koľajníc kopíruje pradávne vyjazdené cesty ešte z čias Rímskej ríše. Tie boli vyjazdené vozmi, ktoré ťahali páry koní. Takže by sme mohli konštatovať, že šírka železničného rozchodu sa zhruba rovná šírke dvoch konských chrbtov.

Fakty však hovoria o tom, že počas vývoja železnice, ktorý začal ešte v 18. storočí, neexistoval žiaden štandardný rozchod. V tých časoch nejstvovali lokomotívy – tie sa dostali do povedomia až v 19. storočí s vývojom parného stroja (devätnáste storočie preto tiež nazývame storočím pary). Vozy boli ťahané koňmi a v banskom priemysle aj ľudskou silou.

Jedným z priekopníkov železníc bol anglický strojársky inžinier George Stephenson, ktorý v tých časoch pracoval pre rôzne banské spoločnosti a za úlohu dostal štandardizovať železničné

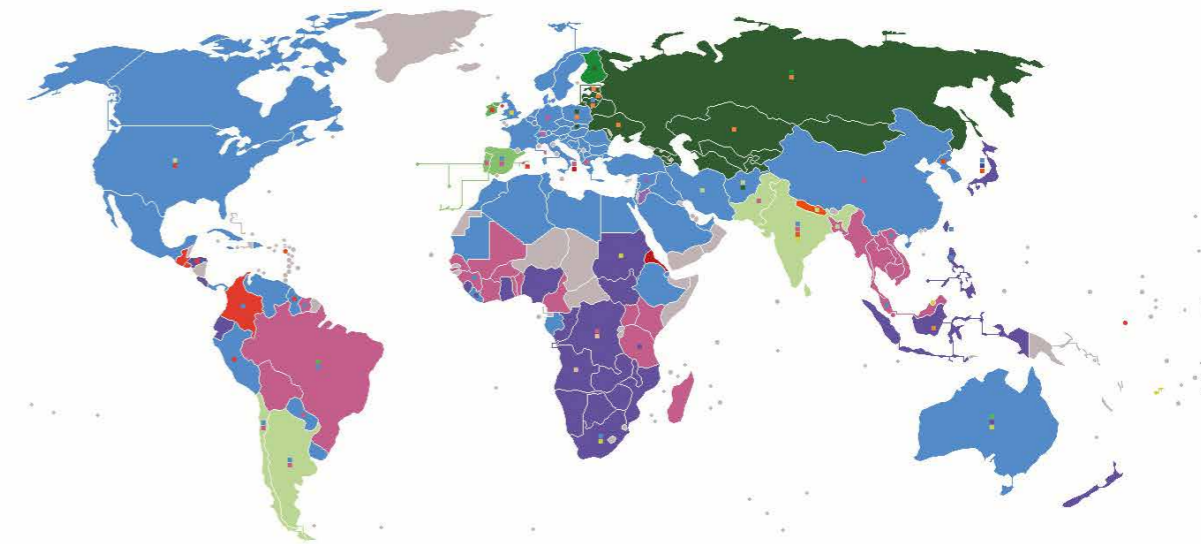

mm	1676	1668	1600	1524	1520	1435	1372	1067	1050	1000	950	914	762	750	610	600
ft in	5'6"	5'5.67"	5'3"	5'	4'11.8"	4'8.5"	4'6"	3'6"	3'5.3"	3'3.4"	3'1.4"	3'	2'6"	2'5.5"	2'	1'11.6"

zdroj: internet

trate v Anglicku. Banský priemysel bol totiž jednou z hybných síl rozvoja železnice a dá sa povedať, že aj najväčším konečným zákazníkom vtedajších železničných prepravcov. Keďže väčšina banských vozov bola dimenzovaná

tak, že rozchod vyhovoval rozmeru 1435 mm, ten sa postupne rozšíril do celého Anglicka a neskôr aj do Ameriky a väčšej časti Európy.

To je samozrejme veľmi zjednodušené vysvet-

lenie. O štandardizácii rozchodu sa roky viedli spory medzi dominantnými železničnými krajinami a prepravcami naprieč rôznymi krajinami. Výsledkom týchto malých vojen je skutočnosť, že typov rozchodov máme

hneď niekoľko. O tých ďalších si povieme v najbližšom čísle Vagonára.

Ing. Branislav Toporcer
predaj
Dipl.-Ing. Marián Moravčík, Ph.D
hlavný konštruktér a.s.



PALEC HORE FLASH AUDIT S VÝSLEDKOM 100 %



SAB WABCO pred rekonštrukciou

Po premiérovom úspechu BU04 sa v posledných týždňoch podarilo dosiahnuť 100% hodnotenie pri flash audite aj ďalším BU a to konkrétne BU10 na ASO linke a predávacej koľaji, BU12 s nábehom

projektu vag. Rens pre SBB a BU05 s pokračujúcou výrobou Sgnss 60. Všetkým BUM a ich tímom patrí naše uznanie za vynaložené úsilie a odhodlanie neustále sa zlepšovať. Pre ostatných sú tým najlepším vzorom a ukážkou toho, ako sa to dá... pretože aj tu platí staré známe pravidlo: „Kto chce, hľadá spôsoby a kto nechce, dôvody. :).“

Takže ešte raz GRATULUJEM a teším sa na ďalších 100 %!

Mgr. Zuzana Gardianová
procesný inžinier



SAB WABCO po rekonštrukcii

POSÚVAME SA DOPREDOU



V poslednom čísle sme si predstavili organizačnú štruktúru a kolegov z prevádzkarne Trebišov. Tentokrát predstavíme, ako sa za posledné obdobie obnovil, technologický park.

Dlhoročný a kontinuálny rast objemu výroby spôsobuje zvýšený počet odvádzaných normohodín. Tento trend nabral zásadným spôsobom na tempe v roku 2017, kedy sme odvádzali mesačne v priemere 35 tisíc Nh. Dnes je tento objem takmer dvojnásobný a mesačne sa naša prevádzkareň Trebišov podieľa na plnení plánu spoločnosti Tatravagónka a.s. Poprad 69 tisícami Nh, pričom z toho tvorí výroba dielcov až 13 tisíc Nh.

Uvedené zvýšenie výkonu by sme nedosiahli bez investícií do strojového parku. V prvom rade nás teší, že po dlhom čase máme plnohodnotnú rovnačku plechov **UBR 18-2000**. Doposiaľ sme rovnali len na zakružovačke XZM 2000/8, čo plnilo účel, avšak zvyšovalo prácnosť. Doplnenie ohrňovacieho lisu Trump

nám pomohlo k zvýšeniu kapacity na ohýbaní. Pri frézovaní nám veľmi pomáha nové frézovacie centrum **DOOSAN MYNX 7500/50**. Ide o dvojstrojovú obsluhu, čo určite bude trendom do budúcnosti.

Toto frézovacie centrum nám výrazne pomáha pri frézovaní z pohľadu kvality, presnosti a výkonu. V budúcom roku počítame so zaradením ďalšieho frézovacieho centra tohto typu do použitia.



XZM 2000/8



UBR 18-2000



DOOSAN MYNX 7500/50



B 40 GSP

Treba spomenúť aj výmenu starej vrtačky VS32B za novú **B 40 GSP**.

Nevyhnutnou súčasťou pri inštalácii strojných zariadení bola aj nová liata podlaha a doplnenie jedného mostového žeriavu. Ešte pred týmito investíciami sme premiestnili výdajňu náradia z výrobných priestorov haly do vonkajších priestorov, čím sme získali výrobný priestor 65 m².

V krátkej dobe posilní náš strojový park aj páliaci stroj Power Blade 4200, ktorý bude inštalovaný v mesiaci september. Vďaka schopnosti páliť pod uhlom, nám prinesie veľké odbremenenie v oblasti frézovania, keďže doposiaľ sme mohli páliť len kolmé rezy. Ďalšou

investíciou, na ktorej sa pracuje, je sústružnicke obrábacie centrum Doosan Puma 2600 Y. Toto obrábacie centrum má nahradiť naše 40-ročné klasické sústruhy SUI 50/1500 a SUI 40/1500.

Najväčšou výzvou, na ktorú sa veľmi tešíme, je prvý zvaráci robot, ktorý by mal byť v blízkej budúcnosti zaradený do výrobného procesu zvarovania podskupín.

Pevne dúfame, že tento investičný trend bude pokračovať aj naďalej, aby sme aj u nás v trebišovskej prevádzkarni mohli hovoriť o fabrike nového tisícročia.

Ing. Miroslav Paška
manažér BU13 Trebišov

SUPERMÁRIO 1. Q 2021

Interná súťaž o Najbezpečnejšie pracovisko pokračovala vyhodnotením ďalšieho súťažného obdobia – 1. štvrtroka 2021.

Celkovo bolo ocenených 277 zamestnancov, ktorí pracovali na pracoviskách s nulovou pracovnou úrazovosťou. Potešením pre nás je skutočnosť, že aj tentokrát máme vo väčšom počte zastúpené strediská výrobného úseku, u ktorých je väčšia pravdepodobnosť vzniku úrazov. Aj v roku 2021 ostávajú pravidlá súťaže naďalej nezmenené – každé tri mesiace vyhodnocujeme počet pracovných úrazov a „bezúrazové“

strediská odmeňujeme. V rámci ročného vyhodnotenia sa víťazom stáva stredisko s najnižším počtom pracovných úrazov prepočítaných na počet zamestnancov. Aj týmto ďakujeme všetkým úspešným za dosiahnuté výsledky. Naďalej budeme podporovať náš cieľ – bezúrazosť na pracoviskách.

Ing. Milan Handzuš
manažér bezpečnosti a služieb

Útvar	NS	Počet zam.	Spolu:
BU 02	4220	76	226
BU 04	4330	23	
BU 05	4320	26	
BU 08	4360, 43890	52	
ÚTPV	2110, 2410, 4810	23, 14, 12	
Trebišov	4620, 53110, 53120, 40120, 40130	26, 6, 4, 13, 2	51
			277

BLAHOŽELÁME

DÔLEŽITÉ UPOZORNENIE

V priebehu najbližších dní bude v oblasti výjazdovej cesty zo spoločnosti osadených niekoľko vymedzovacích stĺpov a označení, ktoré budú mať za úlohu zabrániť nevhodnému parkovaniu áut. Bezpečnosť nás všetkých nepozná kompromisy, a preto takéto zabezpečenie vstupu je, bohužiaľ, nevyhnutnosťou. V prípade nerešpektovania opatrenia budú automobily parkujúce v tejto oblasti odtiahnuté na náklady majiteľa auta. Zároveň si Vás dovoľujeme uistiť, že okrem blížiacej sa plánovanej prestavby súčasného parkoviska aj naďalej intenzívne hľadáme ďalšie alternatívy rozšírenia parkovacích miest. Naša snaha o riešenie súčasnej situácie je však výrazne limitovaná priestorovými možnosťami.



PARKOVANIE PRE NÁVŠTEVY

Pri administratívnej budove bude vytvorených 5 parkovacích miest výlučne pre potreby parkovania áut návšteví. Tieto parkovacie miesta budú vyhradené

prostredníctvom uzamykateľných parkovacích stĺpikov, od ktorých kľúče, v prípade potreby, nájdete na vrátnici AB.



Vítaný tím zo strediska 04350 (BU6)

ABSOLÚTNY SUPERMÁRIO



2020

Ako sme už avizovali v predchádzajúcom čísle nášho dvojmesačníka, po vyhodnotení výsledkov celoročnej súťaže o najbezpečnejšie pracovisko dnes poznáme víťaza, tzn. stredisko výrobného úseku, ktoré dosiahlo najnižšiu početnosť pracovných úrazov v prepočte na celkový počet svojich zamestnancov.

Titul SUPERMÁRIO 2020 zaslúžene získalo stredisko 04350, ktorého 52 zamestnancov si prevzalo odmenu za dosiahnutý výsledok. Sme radi, že po zlepšení pandemickej situácie sa mohlo uskutočniť stretnutie s odmeňovanými zamestnancami a mohli sme sa osobne poďakovať v mene spoločnosti. Ešte raz blahoželáme a držíme prsty aj v tomto súťažnom období!

	NS	Počet PÚ	Počet zam.	Početnosť PÚ v %
VÝROBNÝ ÚSEK	04110	13	143	9,09
	04120	8	82	9,76
	04190	1	28	3,57
	04210	6	85	7,06
	04220	8	66	12,12
	04240	6	52	11,54
	04290	2	52	3,85
	04310	7	93	7,53
	04330	7	27	25,93
	04320	6	30	20,00
	04350	1	80	1,25
	04370	5	62	8,06
	04360	10	31	32,26
	04380	7	41	17,07
	04420	10	55	18,18
04490	2	11	18,18	
04510	5	66	7,58	
04520	5	19	26,32	
04590	5	27	18,52	
04340	17	62	27,42	
Trebišov	04610	5	88	5,68
	04620	4	56	7,14
	04630	12	104	11,54
	04640	3	26	11,54

	NS	Počet PÚ	Počet zam.	Početnosť PÚ v %
NEVÝROBNÉ STREDISKÁ	05110	5	23	21,74
	05210	3	41	7,32
	02110	1	25	4,00
	02120	3	33	9,09
	02410	0	14	0,00
	04710	8	64	12,50
	04810	0	13	0,00
	10140	7	77	9,09
	53110	0	9	0,00
	53120	0	11	0,00
	40120	0	16	0,00
	40130	0	2	0,00
	40140	0	0	-



CESTA ÚSPEŠNÉHO VAGONÁRA

PhDr. DAGMAR MATÚŠOVÁ



PhDr. Dagmar Matúšová

Slovo kariéra je z francúzštiny, kde slovo carrière znamená cesta.

Cesta, ktorá má svoje úskalia, odbočky, stúpania, klesania i kruhové objazdy, ale vždy by mala viesť správnym smerom. Niektorí nemajú ambície pre profesijný rast, niektorí na sebe musí tvrdo pracovať a iní sa narodí ako „dieťa šťasteny“. My Vám chceme priniesť príbeh zamestnancov, ktorí nie sú „manažermi od stola“, ale sú ľudia, ktorí si prešli svojou „vagonárskou“ cestou k úspechu.

Úspešná cesta PhDr. Dagmar Matúšovej začala práve v redakcii časopisu Vagonár (v tom čase týždenník), kde v roku 1987 nastúpila ako redaktorka. Zachovanie chodu fabriky po nežnej revolúcii si vyžadovalo šikovných a jazykovo zdatných ľudí, čo jej otvorilo cestu na zahraničný obchod, neskôr nákup, kde postupne kariérne rástla až na pozíciu riaditeľky. V roku 2006 ju však zlákala ponuka od spoločnosti Siemens Praha, kde pôsobila ako vedúca projektového nákupu. Netrvalo dlho a nový akcionár spoločnosti Tatravagónka ju oslovil s ponukou návratu na pozíciu riaditeľky nákupu, kde pôsobila ďalšie 4 roky. „Cestovateľská“ etapa jej kariérneho rastu začala až v roku 2011, kedy prišla ponuka odovzdať svoje cenné skúsenosti a podieľať sa na rozbehu nových spoločností v skupine. Najprv ako členka predstavenstva zodpovedná za nákup materiálu a služieb v spoločnosti Fabryka Wagonów Gniewczyna v Poľsku, neskôr ako generálna riaditeľka ELH Halle v Nemecku. Jej posledné zahraničné pôsobenie bolo v českej spoločnosti DAKO ako predseda predstavenstva a GR, kde pôsobila až do jej návratu pod Tatry. V apríli tohto roku prevzala v spoločnosti Tatravagónka vedenie Úseku ľudských zdrojov.

Aká bola Tvoja cesta na pozíciu riaditeľky Úseku riadenia ľudských zdrojov?

Moja cesta na túto pozíciu bola dlhá a pomerne komplikovaná. V Tatravagónke som zažila najhoršie aj najlepšie momenty svojej kariéry a života. V prípade dlhodobej práce v jednej firme je situácia veľmi podobná rodine. Ostávate s ňou v horších časoch a tešíte sa z tých lepších. Dostala som veľa príležitostí niečo „postaviť“, rozbehnúť, alebo nastaviť, a to sú veľmi kreatívne obdobia a výzvy, ktoré sa nemusia

opakovať. V jednotlivých úsekoch je každý riaditeľ manažérom, odborníkom aj personalistom, pretože si musí vyskladať a motivovať tím tak, aby bol čo najvýkonnejší, zložený ideálne z juniorských aj seniorských kolegov, ktorí si navzájom vedia a chcú pomôcť. Na pozíciách generálnej riaditeľky v Nemecku aj v Česku som denne riešila personálne záležitosti a tieto oblasti v mnohom aj riadila a strategicky smerovala, či už šlo o nábory nových zamestnancov, zamestnanecké akcie, ktoré boli poďakovaním za splnené ciele, vyhlaso-

vania a vyhodnocovanie rôznych projektov a podobne. Aj moje doterajšie roly boli spojené s komunikáciou - so zákazníkmi, s dodávateľmi a hlavne so zamestnancami a vedúcimi útvarov. Keď som premýšľala o návrate na Slovensko, chcela som zostať v blízkosti Popradu a registrovala som potrebu obsadiť túto pozíciu, o ktorú som sa uchádzala, pretože veľmi rada pracujem s ľuďmi. Som rada, že mi akcionári a vedenie firmy túto príležitosť znovu dali a ja verím, že aj v tejto oblasti mám čo ponúknuť vďaka dlhoročným skúsenostiam.

Čo bolo Tvojou motíváciou k profesijnému postupu?

Nie som karieristka, tí, čo ma poznajú potvrdia, že viac ako funkcia ma vždy poháňalo samotné zadanie, výzva, projekt. Rada veci mením a vylepšujem, rada posúvam zverený úsek alebo firmu tak, aby bolo jej nastavenie dlhodobou udržateľné. Najväčšou motíváciou je však dokázať niečo, čo sa zdá na prvý pohľad veľmi ťažké, prekonať svoje hranice, asi je to bežné u športovcov, ale keďže ja športovec veľmi nie som, preniesla som si tú súťaživosť a snahu prekonávať limity do profesijného života.

Ktoré z „povýšení“ si ceníš najviac a z ktorého si sa najviac tešila?

V každej z pozícií, ktoré som zastávala, to bolo inak. Niektoré ma nadchli od začiatku a niektoré až

oveľa neskôr, keď bolo to „najhoršie“ za mnou. Okamžite som sa zamierila do zahraničného nákupu, kedy som veľmi komplikovane hľadala dodávateľov - firmy pracujúce v branži, ktoré boli schopné dodávať subdodávky, prípadne hutné materiály, špeciálne profily ap. Určitý čas som bola v tejto pozícii jediná a nemala som ani zástup, takže ma zastupovali kolegovia z predaja, a to si časom vynútilo prijať ďalšiu kolegyňu a počas, keď som sa stala vedúcou zásobovania, sme už hľadali kolegov s cudzími jazykmi. Mala som veľmi rada prácu v ELH, kde by som bola možno aj dodnes, keby nebola vzdialená 800 km. Určitý čas sa na túto vzdialenosť dá cestovať do práce raz za týždeň alebo dva, ale časom je to už veľmi únavné. No a pozícia, do ktorej sa mi chcelo najmenej - práca v Daku - ma nakoniec

tešila najviac. Vďaka tejto pozícii som mala nielen veľkú zodpovednosť, ale aj právomoci, čo vďaka silnému tímu vo vedení viedlo k radikálnemu zvýšeniu výroby, tržieb, zisku, investícií, ale aj k stabilizácii a spokojnosti zamestnancov.

Boli aj chvíle, kedy si pomýšľala nad zmenou zamestnania?

Tak ako každý, určite. Počas kariéry som mala viacero ponúk zo zahraničia, o niektorých som vážne uvažovala, ale s výnimkou jedného roka v Siemense som zostala v Tatravagónke, resp. v skupine.

Mala si aj „vzor“ - šéfa, teda svojho nadriadeného, na ktorého rada spomínaš a ktorý Ťa na tvojej „kariérnej ceste“ ovplyvnil?

Tých nadriadených, na ktorých si rada spomí-

nam je viacero, dobre sa mi spolupracovalo s pánom Hajkovským, vedúcim MTZ, pánom Vachmanským, GR pred rokom 2006, pánom Macalom (generálny riaditeľ TVP 2006 - 2014) alebo aj pánom Bujňákom, zástupcom GR pre technické činnosti TVP 2006 - 2015.

Chceš niečo odkázať svojim kolegom?

Naša firma rastie a mení sa. Vznikajú nové pozície, projekty, výzvy. Chceme Vás poprosiť, aby ste otvorene komunikovali s Vašimi vedúcimi o Vašich cieľoch a ambíciách. Zúčastňujte sa interných výberových konaní, pretože podporujeme kariérny rast našich zamestnancov a uprednostňujeme talenty z našich radov! Chceme byť aj Vašou PRVOU VOĽBOU.

Ďakujeme za rozhovor

ETIKA V PRAXI

Všadeprítomné hodnoty našej spoločnosti definujú naše správanie a ako zamestnanci sa k nim hrdo hlásime. Zodpovednosť, spolupráca, dôvera, inovácie a bezpečnosť sú najdôležitejšie normy, avšak zďaleka nedefinujú všetky aspekty správania sa na pracovisku. Zdvornosť, ohľaduplnosť, slušnosť, takt a úcta sú

rovnocennými pravidlami organizačnej kultúry našej spoločnosti. Ich dodržiavaním vytvárame harmonické a bezpečné prostredie pre nás všetkých. Rešpektujúc a chrániac dôstojnosť každého jednotlivca, Naša Tatravagónka Vás vyzýva, aby ste si prejavovali úctu a toleranciu NAVZÁJOM.



NEUSTÁLE RASTIEME!

Vďaka šikovným rukám nás všetkých sa smelé ambície spoločnosti naplňajú. Hrdosť a spokojnosť so spoločnosťou, v ktorej pracujeme je citeľná. Fluktuácia sa v tomto roku pohybuje pod jedným percentom (tzv. zdravá fluktuácia)

a najviac kolegov odchádza prirodzene do dôchodku, prípadne na základe dohodnutého kariérneho rozvojového plánu do sesterských a dcérskych spoločností v rámci Slovenska i zahraničia. Vrchol produkcie sme však zďaleka

nedosiahli, čo prináša aj zvýšenú potrebu nábory nových kolegov. Z tohto dôvodu sme sa rozhodli spustiť externú náborovú kampaň, ktorá má za účel napomôcť k dosiahnutiu našich spoločných ambícií.

Dovoľujeme si vás uistiť, že primárnym cieľom spoločnosti je vytvárať motivačné prostredie pre kariérne uplatnenie svojich zamestnancov. Z tohto dôvodu sme do časopisu Vagonár zaradili pravidelnú rubriku **UROB TEN SPRÁVNY poKROK**.

UROB TEN SPRÁVNY poKROK



V spoločnosti Tatravagónka sa skrýva ešte veľa nevyužitého ľudského potenciálu, preto si Vás dovoľujeme informovať, že v súčasnosti obsadzujeme pozície:

- obchodník a projektový manažér s nemeckým jazykom,
- konštruktér (vývojový, elektro, alebo ŠVP),
- inšpektor kvality,
- inžinier zvarovania,
- group leader - strojná údržba, výrobný úsek,
- prevádzkový zámočník a elektrikár,
- zvarač s prevahou montáže PTPP.

Využite svoju šancu na kariérny a profesijný rast v spoločnosti Tatravagónka a prihláste sa do výberového konania:

• **e-mailom:**

nikola.zelinova@tatravagonka.sk,
maria.ilencikova@tatravagonka.sk

• **telefonicky:**

0918 735 724, 0918 735 710

• **osobne:**

kancelária č. 14, personálne odd.

Ak Vás ponuka neoslovila, budeme vďační, keď tieto skvelé správy o raste spoločnosti a rozširovaní radov kolegov budete šíriť svojim blízkym a známym.

Ďakujeme!

DARCOVIA
KRVI

AŠPIRANTI NA MEDAILU



Ako začína byť dobrým zvykom, aj v tomto čísle musíme zdvihnúť darcov krvi, ktorí už šplhajú na „medailové umiestnenie“. Iba 10 odberov krvi delí pána **Jozefa Budaja** zo strediska 43230 od **Kňazovického medaily**.

Srdečné blahoželanie a malé poďakovanie osobne venoval aj generálny riaditeľ, Ing. Juraj Hudáč. **Sme na Vás hrdí!**

TVÁR SPOLOČNOSTI TATRAVAGÓNKA

ĽUDIA SÚ MIMORIADNE DÔLEŽITÝM A SILNÝM PILIEROM NAŠEJ SPOLOČNOSTI, A PRETO SA CHCEME POĎAKOVAŤ, POBLAHOŽELAŤ, VYJADRIŤ UZNANIE, NO AJ VYVOLAŤ SPOMIENKU NA ĽUDÍ, KTORÍ TVORIA(-LI) SÚČASŤ SPOLOČNOSTI TATRAVAGÓNKA.

Uverejnenie týchto osôb je podmienené predošlým súhlasom vyjadreným v osobnej karte zamestnanca, prípadne súhlasom od rodiny pozostalej osoby.

POĎAKOVANIE

Naše poďakovanie za dlhoročnú a svedomitú prácu v spoločnosti TATRAVAGÓNKA patrí aj pracovníkom, ktorí si už dnes užívajú zaslúžený dôchodok. Prajeme Vám, kolegovia, aby Vás sprevádzalo vedomie dobre vykonanej práce a želáme pevné zdravie a veľa radostných a slnečných dní v dôchodku. **ĎAKUJEME!**

Vladimír Sivačko	4033	Poprad
Štefan Sulitka	5174	Poprad
Jolana Hrebíková	1133	Poprad
Jozef Kundis	5213	Poprad
Ľubomír Korenko	8111	Poprad
Jaroslav Weinper	244	Poprad



NAŠA TATRAVAGÓNKA

UZNANIE

Mimoriadne radi vyjadrujeme uznanie osobám, ktoré nezištne pomohli darovaním krvi.

Peter Malatin	41214	80 odberov
Lukáš Gabrik	80130	10 odberov
Ľubomír Lipták	43310	10 odberov
Pavel Macko	10140	10 odberov

ŽIVOTNÉ JUBILEUM

Aj Vaše okružle narodeniny sú pre nás príležitosťou k tomu, aby sme Vám úprimne poblahoželi. Šťastie, zdravie, láska je niečo čo Vám nemôžeme dať, ale môžeme Vám to srdečne priať.

MÁJ

Meno a priezvisko	NS	Vek
Milan Skupa	41150	60
Zdenko Antal	41211	60
Ingrid Rogozová	42910	55
Júlia Miženková	43190	55
Ondrej Chripko	45110	55
Miroslav Talár	42250	50

JÚN

Milan Alexa	51120	60
Peter Suranovský	43630	55
Edmund Vaško	41112	55
Jaroslav Zaharek	43490	55
Ján Durkot	42230	50
Štefan Pecha	42110	50
Ing. Ondrej Zavacký	42910	50
Ján Zeman	48120	50

PRACOVNÉ JUBILEUM

Je to pre nás pocta, oceniť Vás pri významnom okružlom jubileu práce pre našu spoločnosť TATRAVAGÓNKA a poďakovať sa za zodpovedne odvedenú prácu počas uplynulých rokov. Bez ohľadu na pozíciu je aj tá Vaša základom úspechu celej spoločnosti.

ZASLŮŽITE SI TO!

MÁJ

Meno a priezvisko	NS	Roky
Mária Hudáková	43590	40
Monika Ištvanová	43390	20
Peter Sitarik	45150	15
Ing. Ján Slivka	23110	15
Branislav Vyrosteck	11120	15

JÚN

Mária Steinová	41910	35
Štefan Šimkovič	47120	35
Alojz Čekovský	43110	30
Slavomír Imrich	10130	15
Ing. Ladislav Mačák	20120	10

SPOMIENKA

Uctíme si spomienkou pamiatku na našich bývalých kolegov, ktorí nás navždy opustili.

Vladimír FABIAN Ján LACH Vladimír MICHLÍK



SPONZORINGOVÁ KOMISIA

pokračovanie



URČITE MNOHÍ UŽ POZNÁTE SPONZORINGOVÚ A FILANTROPICKÚ KOMISIU, KTORÁ KAŽDÝ MESIAC POMÁHA PRI REALIZÁCIÍ MNOHÝCH PROJEKTOV A SNOV. JEJ FUNGOVANIE VÁM V ROZHOVORE PRIBLIŽÍ PÁN JÁN TIMKO, KTORÝ JE JEJ AKTÍVNYM ČLENOM.



Ján TIMKO

Ako ste sa stali členom sponzoringovej komisie a ako dlho v nej pôsobíte?

Mal som to šťastie byť hneď na začiatku v roku 2017 pri vzniku komisie, kedy som sa dobrovoľne prihlásil do konceptu Naša Tatravagónka. Filantropia a dobrovoľníctvo je mi veľmi blízke. Členstvom v komisii som nadviazal na svoju činnosť z predchádzajúceho zamestnania, kde som sa do týchto aktivít aktívne zapájal.

V čom spočíva členstvo v komisii?

Ako prvé sme museli vytvoriť stanovy komisie, určiť zásady hlasovania, posudzovanie žiadostí a stanoviť periodicitu stretávania sa. To sa úspešne podarilo a roz-

behli sme projekt, ktorý pomáha mnohým ľuďom každý mesiac. Mojou úlohou však nie je len hlasovať, ale hlavne agitovať a šíriť posolstvo komisie. V rámci svojho úseku (aj výroby, kde pracujem každý deň) vysvetľujem možnosti podania žiadosti, stanovy a spôsob hlasovania, ale zároveň hovorím o možnostiach dobrovoľníctva.

Kolko členov hlasuje s Vami?

V komisii so mnou hlasuje 10 členov – reprezentantov jednotlivých úsekov. Vzhľadom na skutočnosť, že výrobný úsek je početne najsilnejší, zastupujú ho dvaja členovia.

Aká je forma hlasovania?

Aby sa naša pomoc iným počas pandémie nezastavila, presunuli sme sa do on-line sveta. Jednotlivé žiadosti spracuje osoba poverená ich príjmami, vytvorí on-line hlasovanie tak, aby sme mali dostatok času sa so žiadosťami oboznámiť a hlasovať kedykoľvek a kdekoľvek. Takýmto

spôsobom dosiahneme 100 %-ný a transparentný výsledok aj v prípade, že kvôli opatreniam komisia nemôže zasadať, prípadne niektorý z členov sa nemôže osobne zúčastniť. Finančný obnos sa rozdeľuje projektom/jednotlivcom, ktorí získali najviac hlasov.

Ako a kolko peňažných prostriedkov prerozdľujete?

Vedenie spoločnosti vymedzilo fixný balík peňazí na každý mesiac vo výške 2 000 €, ktorý sa kumuluje v prípade prebytku. Snažíme sa o spravodlivú deľbu a prihliadame aj na počet žiadostí v danom mesiaci.

Ide len o finančnú podporu?

Častokrát dostávame požiadavky aj na materiálnu podporu. Ide hlavne o pomoc pri zabezpečení materiálu, prác, know-how a technológií, ktoré sú pre nás bežné, no pre žiadateľov ťažko dostupné. Materiálne sme pomohli aj pri projektoch ako napríklad oprava Kométy, Bobiny, vytvorenie netra-

dičného sviatnika, dverí do baní, no opravovali sme už aj historické dvere a vyrábali rôzne stojany na tabule pre osvetové účely. Je toho veľmi veľa, čo nás teší.

Čo je kľúčom výberu žiadostí a ako môžem o pomoc požiadať ja?

Samozrejme, do úvahy sa berie aj fakt, či žiadosť podal zamestnanec alebo ide o externú žiadosť. Prioritou sú naši zamestnanci, ale takmer do každého „finále“ sa dostanú aj tieto externé žiadosti. Podpora smeruje deťom, znevýhodneným občanom, ale aj do oblasti športu a kultúry, pretože aj takto sa spoločnosť pozitívne prezentuje v širšom okolí, odkiaľ pochádzajú naši zamestnanci. Ide teda o oblasť Popradu, Svitú, Vysokých Tatier, a tiež Spišskej Novej Vsi.

Pánovi Timkovi ďakujeme za rozhovor, ktorý však bude pokračovať. V budúcom čísle si povieme viac o dobrovoľníctve, ktorému sa komisia aktívne venuje.

VEDELI STE, ŽE FILANTROPII, SPONZORINGU A DOBROVOLNÍCTVU SA V SPOLOČNOSŤ TATRAVAGÓNKA VENUJE

SPONZORINGOVÁ A FILANTROPICKÁ KOMISIA,

KTORÁ PODPORUJE PROJEKTY/JEDNOTLIVCOV/ORGANIZÁCIE???

DAJTE NÁM O SEBE VEDIEŤ A MOŽNO PRÁVE VÁM BUDE POSKYTNUTNÝ TAKÝTO PRÍSPEVOK. TAK NEVÁHAJTE, VYPLŇTE A ODOŠLITE ŽIADOSŤ.



ŽIADOSŤ NÁJDETE NA:

- www.tatravagonka.sk/filantropia
- informat@tatravagonka.sk
- na vrátnici AB v stojane Tatravagónka pomáha

VYPLNENÚ ŽIADOSŤ:

- doneste na sekretariát predsedu predstavenstva na 5. poschodie AB
- odošlite emailom filantropia@tatravagonka.sk

? VEDELI STE, ŽE...

Poslednou úlohou v súťaži **Vedeli ste, že...** bolo tipnúť si „Akou sumou v roku 2020 podporila Sponzoringová a filantropická komisia našich kolegov v ich ambíciách, projektoch a, bohužiaľ, aj neľahkej situácii? Tolerancia je +/- 3 000 €.“

Správna odpoveď je 17 000 € a jediný správny tip (aj jediný tip vôbec) bol od **Ing. Janky Hruškovcej**, ktorá tak poľahky získala polo tričko s logom spoločnosti.

Veríme, že viacerí z vás sa zapoja do ďalšej súťaže a zašlú odpoveď

na otázku „**Kolko členov má sponzoringová komisia? (+/- 2 osoby)**“, a to do 13. 8. 2021 na adresu vagonar@tatravagonka.sk Možno práve vám prinesie piatok 13-teho šťastie a získate ďalšiu z cien.

Veľa šťastia!



Ing. Jana Hrušková

INFO ĽUDSKÉ ZDROJE

V týchto dňoch ste opäť obdržali poukážky UpRelax na regeneráciu pracovnej sily. Akceptačné miesta, kde si ich môžete uplatniť, nájdete na stránke <https://www.up-slovensko.sk/vyhľadavanie-akceptacnych-miest/>. Nezapudnite zvoliť správny typ poukážky – UpRelax.

Prajeme príjemné využívanie poukážok!



„NEMUSÍŠ BYŤ KAŽDÝ DEŇ HRDINOM, STAČÍ, AK ZOSTANEŠ KAŽDÝ DEŇ ČLOVEKOM“

vagonár s veľkým „V“

V DUCHU TOHTO HESLA PRINÁŠAME PROJEKTY, KDE MÔŽETE BYŤ POČAS LETA NÁPOMOCNÍ AJ VY. ČOKOLVEK, ČO SPRAVÍTE PRE SVOJE OKOLIE SA RÁTA, HLAVNÉ JE ROBIŤ TO S RADOSŤOU...

ZŠ A MŠ SPIŠSKÁ SOBOTA MALOVANIE PLOTA

OD 1. 7. 2021

Veríme, že množstvo našich kolegov pochádza práve zo Spišskej Soboty, kde ZŠ a MŠ nutne potrebuje pomôcť s opravou plota. „Vagonárska“ farba a maliarske vybavenie je síce pre školu veľkou pomocou, ale zišli by sa aj šikovné „vagonárske“ ruky.

CENTRUM PRE DETI A RODINY POPRAD

KEDYKOLVEK

Nájdete si chvíľu času na prechádzku, jazdu na bicykli, písanie úloh, výtvarné, hudobné, pohybové a iné voľnočasové aktivity s deťmi od 2. do 14. roku veku? Deti z Centra pre deti a rodiny v Poprade srdečne ocenia každú minútu, ktorú im venujete. Rodinné domy lokalizované vo Veľkom Slavkove, Poprade – Veľkej, Hranovnici, Spišskej Teplici hľadajú zodpovedných, spoľahlivých, komunikatívnych dobrovoľníkov, ktorí majú radi deti. Vážny záujemca musí prejsť osobným pohovorom s vedením Centra pre deti a rodiny v Poprade.

DOPRAJ SENIOROM VIETOR VO VLASOCH AKO ZAMLADI

OD 1. 7. 2021 DO 13. 8. 2021

V PRACOVNÝCH DŇOCH

Povýšte šport na vyššiu úroveň. Doprajte seniorom užiť si vietor vo vlasoch ako zamladi a povozte ich na rikši. Vezmite ich na zmrzlinu, prípadne objavte s nimi širšie okolie mesta. Rikšu poháňa elektromotor, preto by jazdu mali zvládnuť aj menej zdatní cyklisti.

UROB NÁKUP SENIOROM

OD 1. 7. 2021 DO 13. 8. 2021

V PRACOVNÝCH DŇOCH

Neľahká doba skúša hlavne najcitlivejšiu skupinu obyvateľstva, našich dôchodcov. Popri nákupe potrieb pre vašu domácnosť urobte nákup aj dôchodcovi, ktorý je na pomoc odkázaný. Stačí málo - chcieť - a dokážete veľmi pomôcť.

DAROVANIE KRVI

KEDYKOLVEK

Keďže v našej spoločnosti je značný zástup darcov krvi, výzvu adresujeme hlavne kolegom, ktorí sa na tento šlachetný čin ešte neodhodlali. Informácie potrebné k darovaniu krvi nájdete na webovej stránke NTS <http://www.nts.sk/aktualne-usmernenia-k-darovaniu-krvi>.

DOBROČINNÝ BEH K LETOHRÁDKU SANS SOUCI

25. 7. 2021

Podporte svoju účasťou a športovým výkonom rekonštrukciu letohrádku Sans Souci. Nemusíte podávať heroické výkony, stačí mať chuť a môžete absolvovať beh pre zdravie a nordic walking. Pridáte sa?

POOBEDNÁ REVITALIZÁCIA STUDNIČIEK GÁNOVSKÉHO PRAMEŇA POD KRÍŽOVOU

BUDE UPRESNENÉ

Pomôžte revitalizovať blahodarné studničky pod vrcholom Krížová, ktoré, schované v džungli rastlín pod vrstvou machu, čakajú na svoje odhalenie a okrášlenie.

Vybavenie k jednotlivým aktivitám je zabezpečené, stačí len chuť a prihlásiť sa na vagonar@tatravagonka.sk, prípadne telefonicky na 0918 735 052.

Organizátor si vyhradzuje právo zmeny termínu, času a podmienok jednotlivých akcií.

JASŤERIČKA



SÚŤAŽ PRE MALÝCH VAGONÁROV úloha 2

CHCETE AJ VY ZABOJOVAŤ O CENU? NIE JE NIČ JEDNODUCHŠIE! STAČÍ SA ZAPOJIŤ DO NAŠEJ NOVEJ SÚŤAŽE! POŠLITE NÁM FOTKU Z PRÁZDIN!



LETNÁ
Keď slniečko jasne svieti, tu je samá radosť, jas, na stromoch sa hrajú vtáci, chrobáčkovia v tráve zas.

Okolo nás mušky bzučia, zlietnu sa do chumáča, a každé sa na slniečku ako v tanci roztáča.

Slnce svieti, milé deti, podme do trávy, uvijeme, upletieme venček z púpavy.



Fotografie (iba 1) zasielajte do 16. augusta 2021 na vagonar@tatravagonka.sk. Tešíme sa na Vaše fotografie!



Ďakujeme

Ing. Branislavovi Toporcerovi a jeho rodinke, ktorá sa na Deň zeme zapojila do zberu odpadu v Spišskej Novej Vsi. Keďže boli jediní, ktorí zaslali fotografiu, poľahky získavajú cenu od spoločnosti Tatravagónka.

Poznámka: podmienkou súťaže je rodič pracujúci v spoločnosti TATRAVAGÓNKA. Zaslaniem fotografie vyjadrujete súhlas s jej uverejnením. Ďakujeme!

DARČEKOVÉ KOŠE

Kto ešte nevyhral darčekový koš od ACEM-u?



Tak pre neho máme len jedno odporúčanie: pravidelnejšie sa stravujte vo výdajniach alebo v jedálni pri AB a pri troche šťastia sa určite budete v niektorom z nasledujúcich mesiacov tešiť aj Vy.

- V marci si svoj darčekový koš vyzdvihol pán **Michal Eliáš**
- V apríli bol výhercom **Artem Dekhtiar**.

VÝHERCOM SRDEČNE BLAHOŽELÁME!



KRÍŽOVKA

Autor: František Cvengroš	druh paliva	nápor	1	Nápojeď: Avala, opuka	knokaut (skr.)	zbaví ochlpenia	strunový hudobný nástroj	jeden, po angl.	2	dymivá kyselina sírová	vyso- korská borovica		
pádová otázka				zvon, po rusky									
starý, po angl.				krivili vyčistil praním									
starší košícky humorista (Gažo a ...)					poore- závam Alžbeta (dom.)								
rozčúli- la sa, pobúrila sa								listnatý strom špičkový, vrcholový					
 ostalo dlhšie na jednom mieste		soptí, valí poslal						námet predložka					
zvítaz, premôž						budova				náš starší horolezec	krasokor- čuliarsky skok		
ošatila						vápencová hornina ako stav. materiál							
existoval				Ponuka na letné dni				pohlavný puď					
zámorská veľmoc										no keď			
560 v Ríme									titul tureckého feudála	zvázok slamy, viazanica	výzva konzu- muje		
kopanica				straško, bojazlivec stolička cicavcov						stupeň nároč- nosti úlohy	pracovala pluhom		
poola- mujete								nedobro úžas, po- čudovanie					
 orgán zraku		bitky pracuj čakanom						rana, náraz bodavý hmyz					
typ monto- vaného domu					servuje (šport.) Česká televízie								
kto pracuje vo vyhni						šedivel							
optické umenie						vrch nad Bele- hradom							

Tajnička z minulého čísla... **KRÁSNA JAR JE TU ZAS, ROZIHRÁ ŽILKY V NÁS.**
16 € ziskava: Lukáš Gabrik, 80130; 9 € ziskava: Milan Duračinský, 52110.



VEDELI STE, ŽE...

Zašlite odpoveď/tip na otázku: Koľko členov má sponzoringská komisia? (tolerancia +/- 2)

MENO

STREDISKO tel.číslo:

TAJNIČKA KRÍŽOVKY:

.....

MENO

STREDISKO tel.číslo:

Zapojením sa do súťaže vyjadrujete súhlas s uverejnením Vašich údajov vo Vagonári, ktoré budú zvejené iba v prípade výhry. Odpoveď na otázku vhadzujte do schránok, ktoré nájdete na všetkých vrátniciach spoločnosti TATRAVAGÓNKA.

Vydáva: TATRAVAGÓNKA, a. s. Poprad, Štefánikova 887/53, 058 01 Poprad | Náklad: 2400 ks Šéfredaktorka: Bc. Zuzana DOMANICKÁ, jazyková korektúra: Ing. Marcela KOVALOVÁ | Redakcia: Štefánikova 887/53, 058 01 Poprad, tel.: +421 52711 2339, vagonar@tatravagonka.sk | Nakladateľ, prepress a tlač: PROGRUP SK, s. r. o., Zvonárska 32, Sp. Nová Ves