

INTERMODAL WAGONS

Sgnss 60'

www.tatravagonka.com

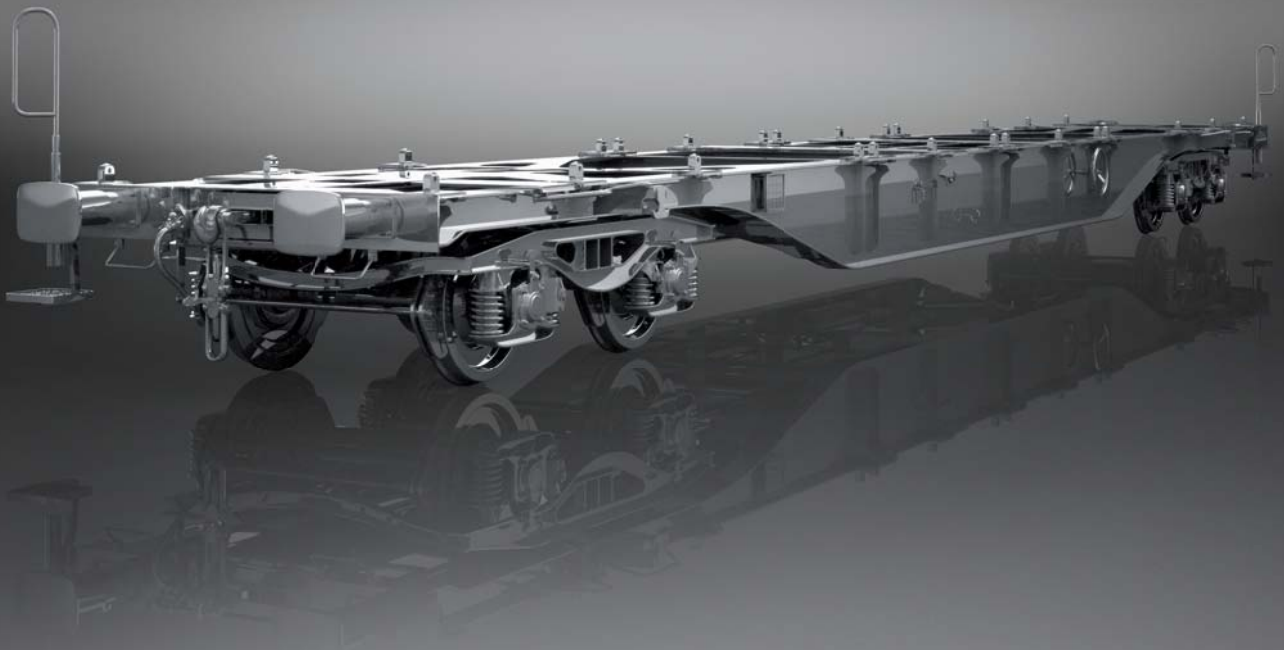

4-AXLE FREIGHT WAGON

4-ACHSIGER GÜTERWAGEN

4-NÁPRAVOVÝ NÁKLADNÝ VOZEŇ

4-ОСНЫЙ ГРУЗОВОЙ ВАГОН

Sgnss 60'

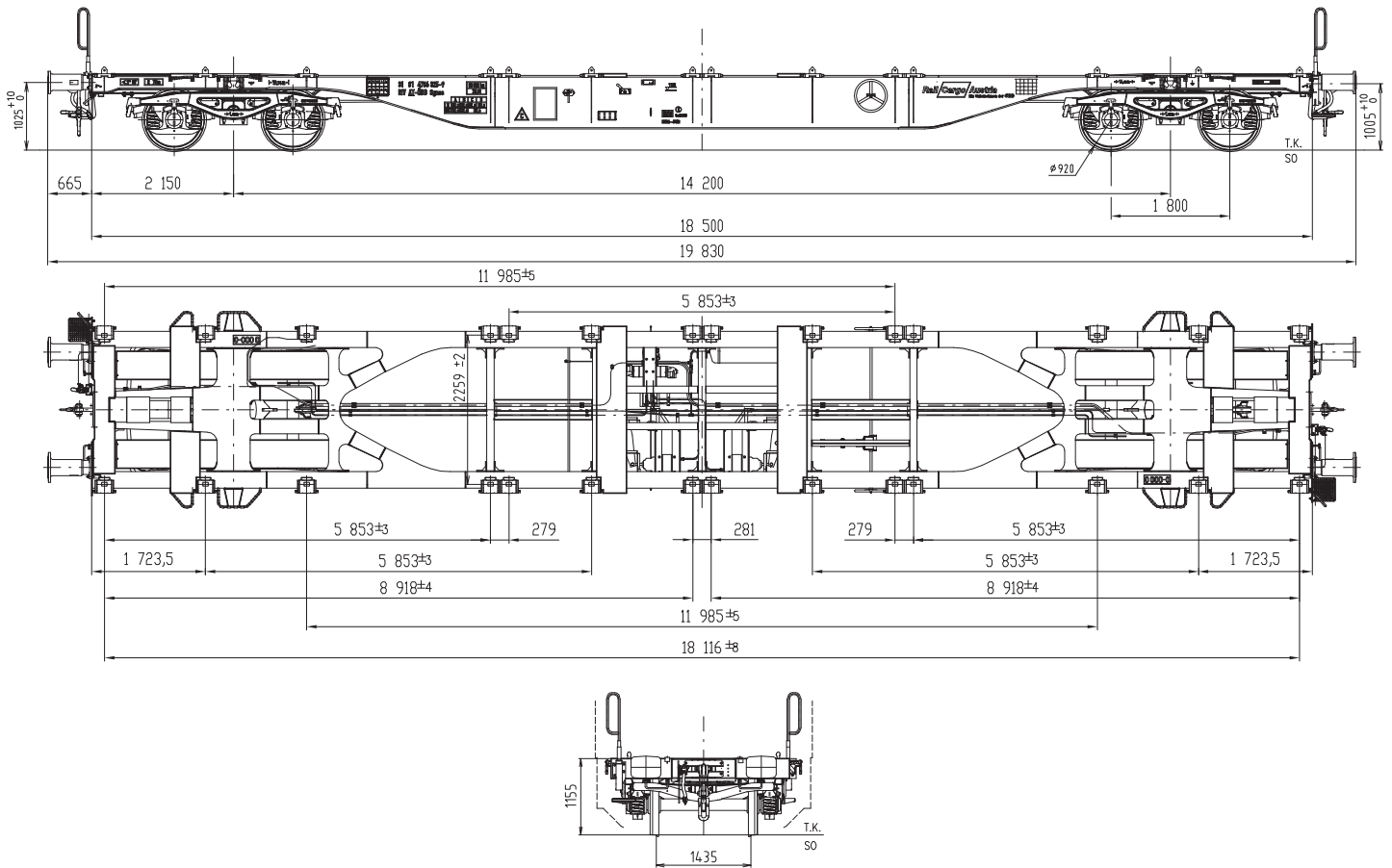

FUNCTIONAL DESCRIPTION

The wagon is designed to transport containers and swap bodies like: – ISO containers 20', 30', 40' and 45' classified in UIC 592-2, class 1, – swap bodies, groups 1, 2, 3, 3a and 4, according to UIC 592-4.

FUNKTIONSBESCHREIBUNG

Der Wagen ist bestimmt zum Transport von Containern und Wechselaufbauten der Bauart: – ISO Container 20', 30', 40' und 45' klassifiziert in UIC-MB 592-2, Klasse 1, – Wechselaufbauten der Gruppen 1, 2, 3, 3a und 4 laut UIC-MB 592-4.

FUNKČNÝ POPIS

Vozeň na prepravu kontajnerov a výmenných nadstavieb typu: – ISO kontajnerov 20', 30', 40' a 45' klasifikovaných v UIC 592-2, trieda 1, – výmenných nadstavieb skupín 1, 2, 3, 3a a 4 podľa UIC 592-4.

НАЗНАЧЕНИЕ

Вагон для перевозки контейнеров и сменных надстроек типа: – ИСО контейнеры 20', 30', 40' и 45', классифицированных в UIC 592-2, класс 1, – сменных надстроек групп 1, 2, 3, 3a и 4 по UIC 592/4.

SPECIFICATION | TECHNISCHE PARAMETER | TECHNICKÉ PARAMETRE | ТЕХНИЧЕСКИЕ ПАРАМЕТРЫ

Gauge | Spurweite | Rozchod | Колея

1 435 mm | мм

Tare | Eigengewicht | Vlastná hmotnosť | Масса тары вагона

19 t | т

Mass of loaded wagon | Wagenmasse im beladenen Zustand | Hmotnosť loženého vozňa | Масса груженого вагона

90 t | т

Loading weight | Ladegewicht des Wagens | Ložná hmotnosť | Масса груза

71 t | т

Max. axle load | Höchstzul. Radsatzlast | Max. hmotnosť na nápravu | Макс. осевая нагрузка

22.5 t | т

Max. speed at an axle load 20 t | Maximale Geschwindigkeit bei RSL 20 t | Max. rýchlosť pri nápravovom tlaku 20 t | Макс. скорость при осевой нагрузке 20 т

120 km/h | км/ч

Height of loading level above top of rail | Aufstandshöhe über SO | Výška nakladacej roviny od T. K. | Высота грузовой площадки от УГР

1 155 mm | мм

Type of bogie | Drehgestelltyp | Typ podvozka | Тип тележки

Y25Ls(s)

Loading and unloading vertically by crane | Beladung und Entladung vertikal mit Kran | Nakladanie a vykladanie zvisle žeriavom | Погрузка-выгрузка вертикально краном