

INTERMODAL WAGONS

Sggrs/ss 80'

www.tatravagonka.com



6-AXLE ARTICULATED WAGON

6-ACHSIGER GELENKWAGEN

6-NÁPRAVOVÝ KLBOVÝ VOZEŇ

6-ОСНАЯ СОЧЛЕНЕННАЯ ПЛАТФОРМА

Sggrs/ss 80'

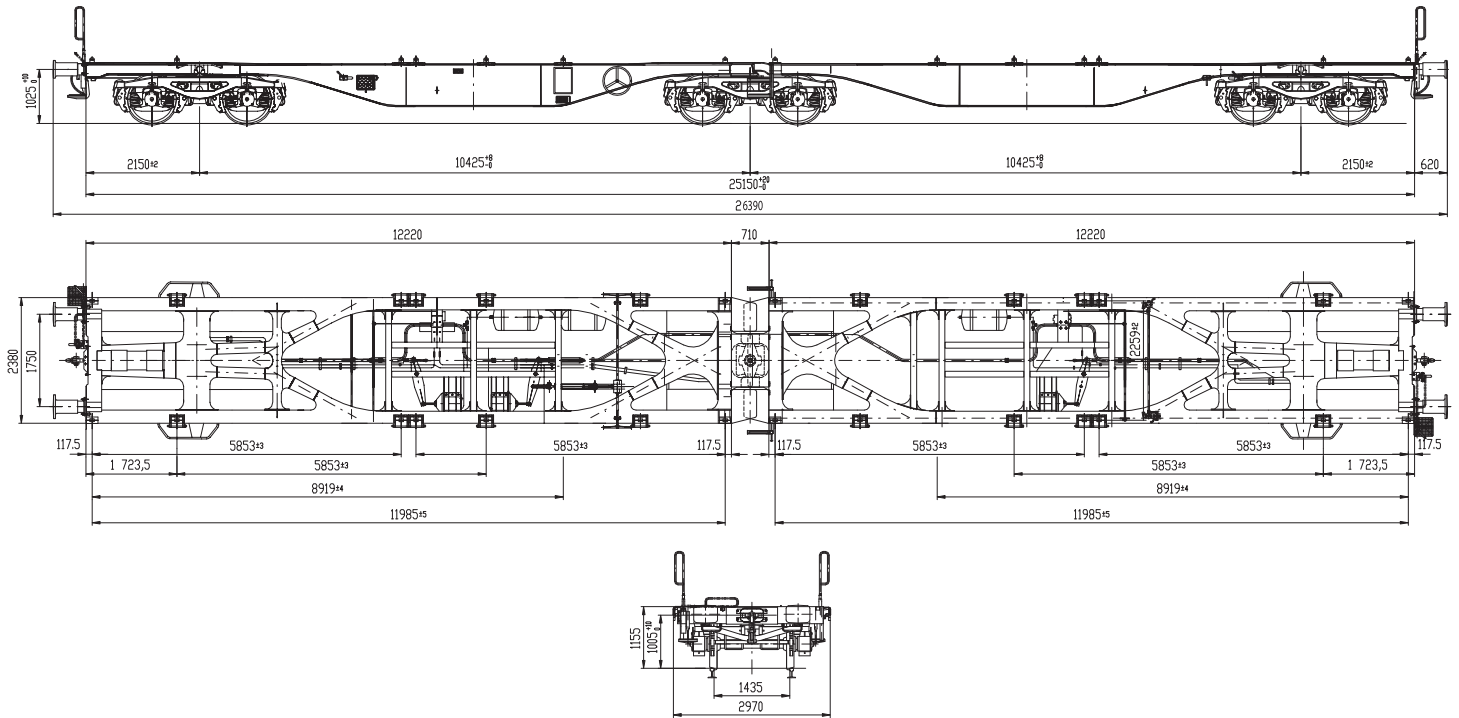

FUNCTIONAL DESCRIPTION

Wagon for transportation of 20', 30' and 40' containers, swap bodies of groups 3, 3a.

FUNKTIONSBESCHREIBUNG

Wagen bestimmt zum Transport von 20', 30' und 40' Containern, Wechselaufbauten der Gruppen 3, 3a.

FUNKČNÝ POPIS

Vozeň na prepravu 20', 30' a 40' kontajnerov, výmenných nadstavieb skupin 3, 3a.

НАЗНАЧЕНИЕ

Платформа для перевозки 20', 30' и 40' контейнеров, сменных надстроек групп 3, 3a.

SPECIFICATION | TECHNISCHE PARAMETER | TECHNICKÉ PARAMETRE | ТЕХНИЧЕСКИЕ ПАРАМЕТРЫ

Gauge | Spurweite | Rozchod | Колея

1 435 mm | мм

Tare | Eigengewicht | Vlastná hmotnosť | Масса тары вагона

27.5 t | т

Mass of loaded wagon | Wagenmasse im beladenen Zustand | Hmotnosť loženého vožňa | Масса груженого вагона

135 t | т

Loading weight | Ladegewicht des Wagens | Ložná hmotnosť | Масса груза

107.5 t | т

Max. axle load | Höchstzul. Radsatzlast | Max. hmotnosť na nápravu | Макс. осевая нагрузка

22.5 t | т

Max. speed at an axle load 20 t | Maximale Geschwindigkeit bei RSL 20 t | Max. rýchlosť pri nápravovom tlaku 20 t | Макс. скорость при осевой нагрузке 20 т

120 km/h | км/ч

Max. speed at an axle load 22.5 t | Maximale Geschwindigkeit bei RSL 22.5 t | Max. rýchlosť pri nápravovom tlaku 22,5 t | Макс. скорость при осевой нагрузке 22,5 т

100 km/h | км/ч

Height of loading level above top of rail | Höhe der Ladeebene über SO | Výška nakladacej roviny od T. K. | Высота погрузочной площадки от УГР

1 155 mm | мм

Type of bogie | Drehgestelltyp | Typ podvozka | Тип тележки

Y25Ls(s)

Loading and unloading vertically by crane | Beladung und Entladung vertikal mit Kran | Nakladanie a vykladanie zvisle žeriavom | Погрузка-выгрузка вертикально краном